

PUMPEN AUS ALUMINIUM, GRAUGUSS UND EDELSTAHL

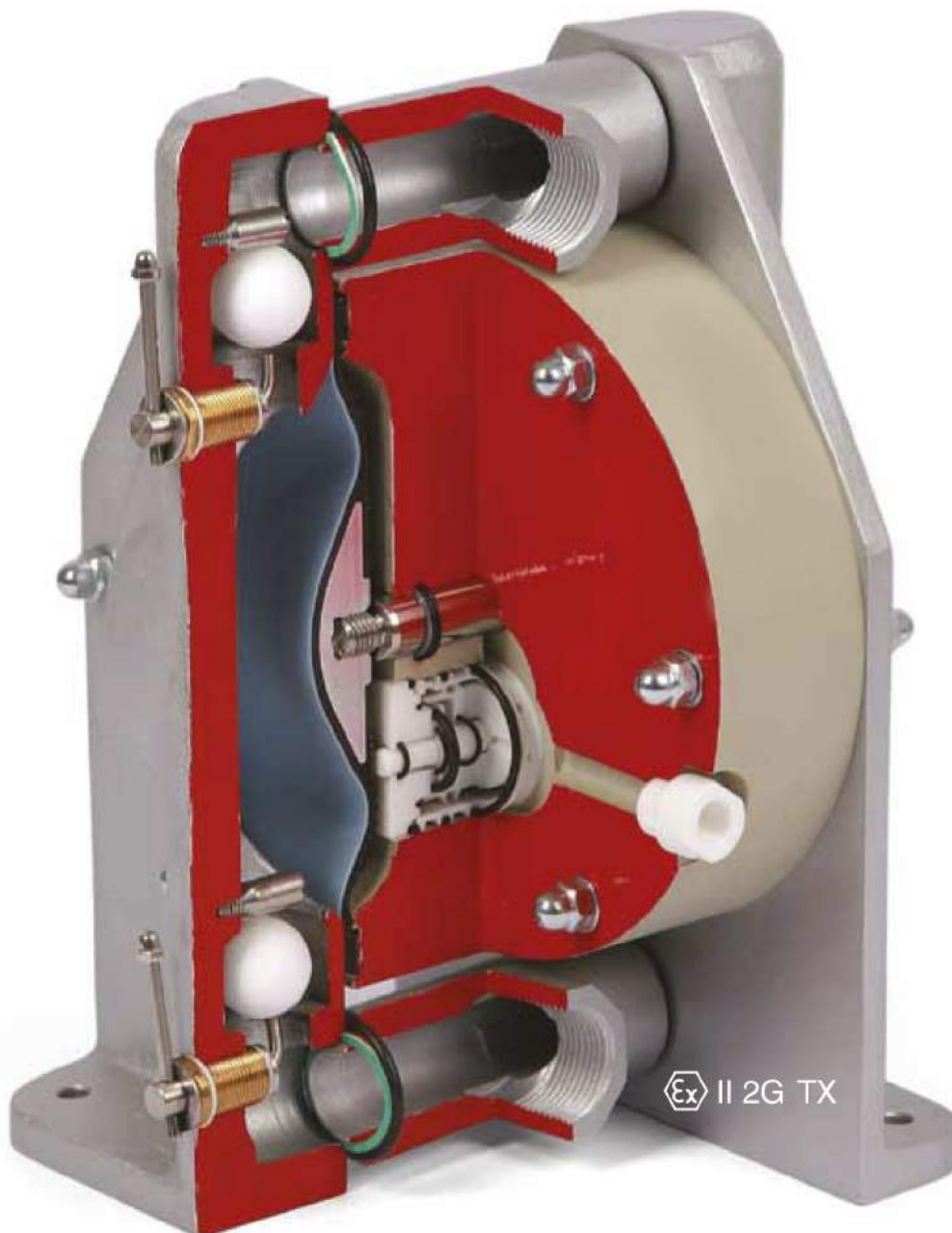

1. Hauptmerkmale:

- Einsetzbar bis +120°C
- Förderdruck bis 16,0 bar
- Öl- und fettfreier Luftmotor
- geringer Luftverbrauch

2. Flexible Anschlüsse

- BSP Innengewinde (Standard)
- NPT Innengewinde
- DIN Flansche PN10, PN16
- ANSI Flansche
- geteilter Materialein- und Auslass
- Gewindeanschlüsse um 180° drehbar

3. Pumpengehäuse aus Metall

- beständig gegen leichte Chemikalien, Lösungsmittel und Öle
- beständig gegen abrasive Medien
- schonende Materialförderung
- Förderung viskoser Medien bis max. 20.000 mPas

4. perfekt geformte Membranen

- glatte Membranoberfläche (keine Membranschraube erforderlich)
- Membrankolben aus Edelstahl



PUMPEN AUS ALUMINIUM UND GRAUGUSS

ABMESSUNGEN

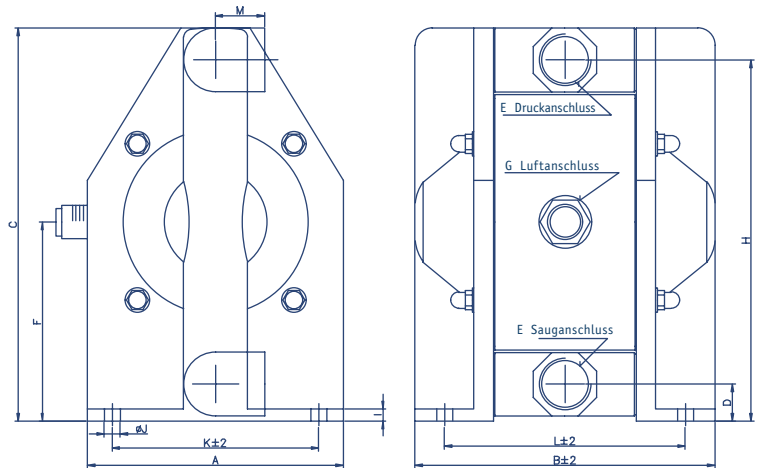

ABMESSUNGEN	A	B	C	D	E	F	G	H	øI	øJ	K	L	M	N	O
DM 15/25	104	122	160	15	G 1/2"	81	R 1/8"	147	5	6.5	84	98	20	14.8	26
DM 20/75	150	171	228	19	G 3/4"	84	R 1/4"	209	7	8.5	116	133	31	17.8	30
DM 25/125	200	202	302	27	G 1"	115	R 1/4"	279	7	8.5	160	164	34	27.8	40
DM 40/315	270	267	412	34	G 1 1/2"	157	R 1/2"	380	10	8.5	220	213	45	30	60
DM 50/565	350	345	535	46	G 2"	222	R 1/2"	493	10	8.5	280	281	58	30	60

TECHNISCHE DATEN

	15/25	20/75	25/125	40/315	50/565
maximale Förderleistung (l/min)	25	75	125	315	565
maximaler Förderdruck (bar)	8				
Anschlussnennweite medienseitig	1/2" (DN 15)	3/4" (DN 20)	1" (DN 25)	1 1/2" (DN 40)	2" (DN 50)
Anschlussnennweite Druckluft	R 1/8"	R 1/4"	R 1/4"	R 1/2"	R 1/2"
Saughöhe trocken (mWS)	2	3	4	4	5
Saughöhe gefüllt (mWS)	9				
maximale Feststoff-Korngröße (mm)	3	4	7	10	12
max. Betriebstemperatur – NBR, EPDM (°C)	80				
maximale Betriebstemperatur – PTFE (°C)	120				
Gehäuse-Werkstoffe	Aluminium, Aluminium PTFE beschichtet, Grauguss				
Membran-Werkstoffe	NBR, EPDM, TFM/PTFE				
Kugel-Werkstoffe	NBR, EPDM, PTFE, AISI 316, PU			NBR, EPDM, PTFE, PU	
O-Ringe	NBR, EPDM, PTFE				
Gewicht – Aluminium (beschichtet) (kg)	1,7	4,9	8,2	16,9	31
Gewicht – Grauguss (kg)	3,3	8,5	14	33	70

Die oben abgebildeten Modelle zeigen eine mit EPDM Membranen und Kugeln ausgerüstete Pumpe. Diese können bei einer Pumpe mit PTFE-Membrane variieren.

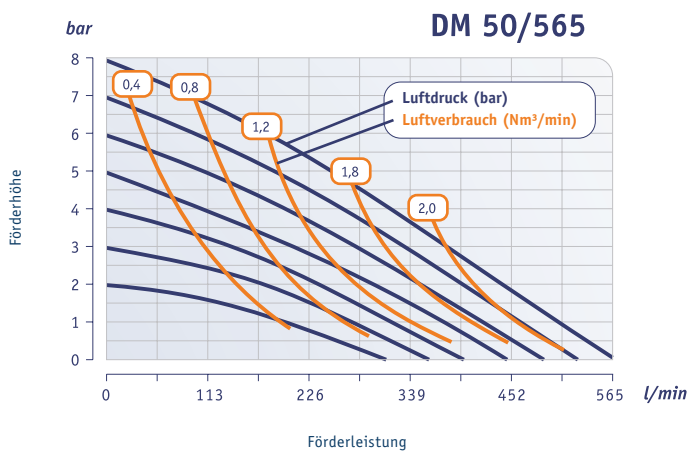
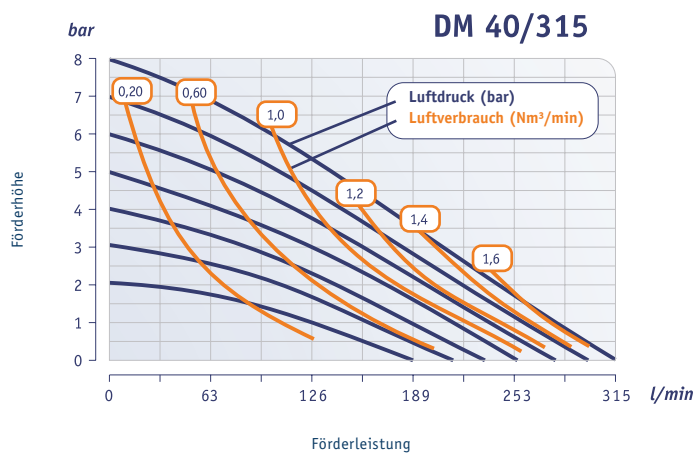
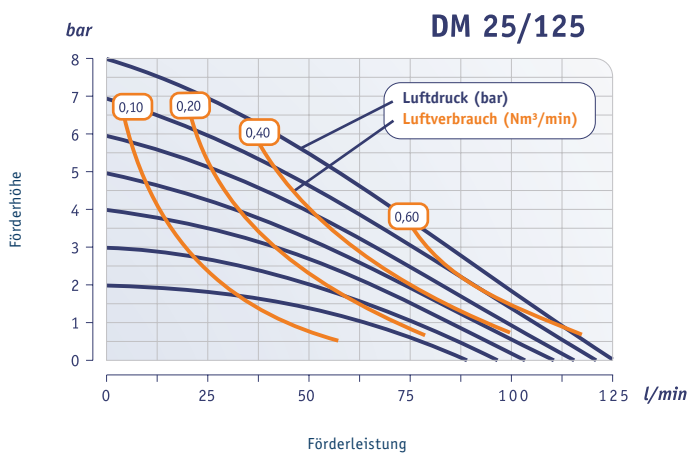
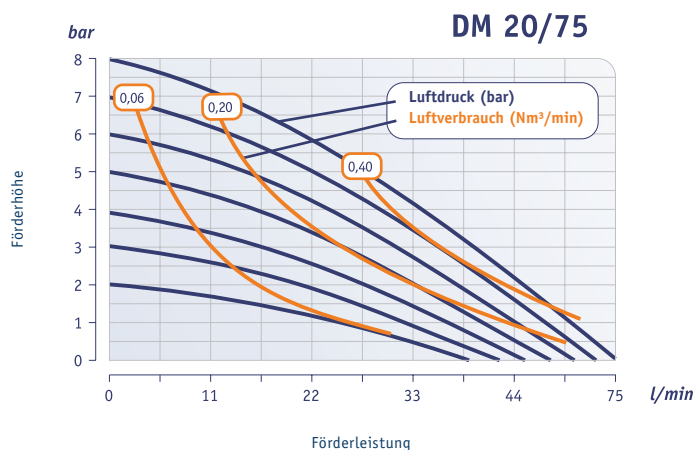
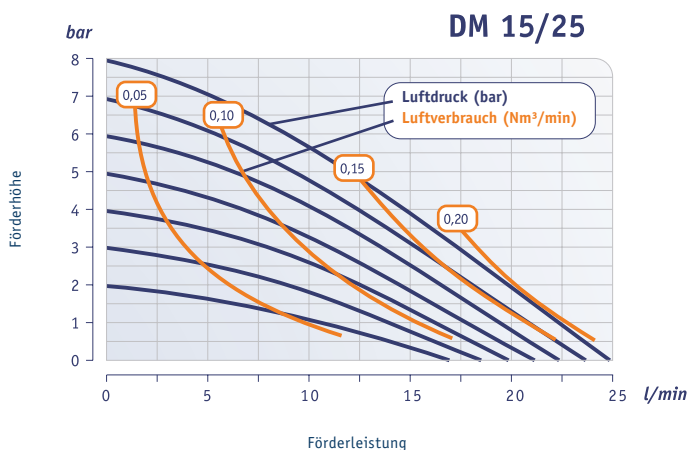



PUMPEN AUS EDELSTAHL

ABMESSUNGEN

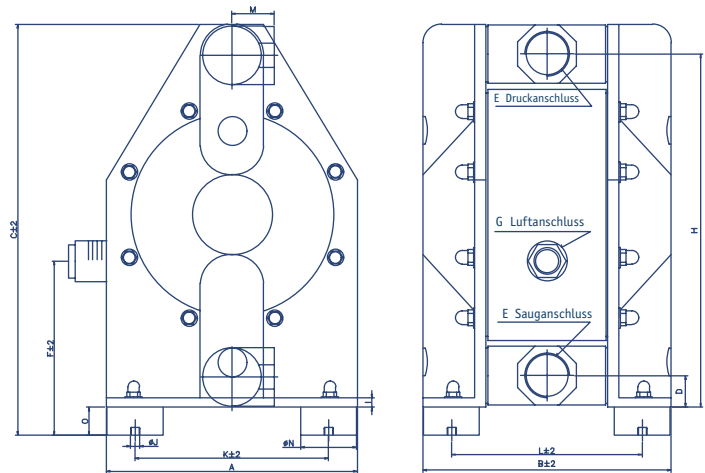

ABMESSUNGEN	A	B	C	D	E	F	G	H	ØI	ØJ	K	L	M	N	O
DM 20/75	150	171	228	19	G 3/4"	84	R 1/4"	209	7	8,5	116	133	31	17,8	30
DM 25/125	200	202	302	27	G 1"	115	R 1/4"	279	7	8,5	160	164	34	17,8	40
DM 40/315	270	267	412	34	G 1/2"	157	R 1/4"	380	10	8,5	220	213	45	30	60
DM 50/565	350	345	535	46	G 2"	222	R 1/2"	493	10	8,5	280	281	58	30	60

TECHNISCHE DATEN

	20/75	25/125	40/315	50/565
maximale Förderleistung (l/min)	75	125	315	565
maximaler Förderdruck (bar)	8			
Anschlussnennweite medienseitig	3/4" (DN 20)	1" (DN 25)	1 1/2" (DN 40)	2" (DN 50)
Anschlussnennweite Druckluft	R 1/4"	R 1/4"	R 1/2"	R 1/2"
Saughöhe trocken (mWS)	3	4	4	5
Saughöhe gefüllt (mWS)	9			
maximale Feststoff-Korngröße (mm)	4	7	10	12
max. Betriebstemperatur – NBR, EPDM (°C)	80			
maximale Betriebstemperatur – PTFE (°C)	120			
Gehäuse-Werkstoffe	Edelstahl (AISI 316)			
Membran-Werkstoffe	NBR, EPDM, TFM/PTFE			
Kugel-Werkstoffe	NBR, EPDM, PTFE, AISI 316, PU		NBR, EPDM, PTFE, PU	
O-Ringe	NBR, EPDM, PTFE			
Gewicht – Edelstahl (kg)	9,5	16	36	75

Die oben abgebildeten Modelle zeigen eine mit EPDM Membranen und Kugeln ausgerüstete Pumpe. Diese können bei einer Pumpe mit PTFE-Membrane variieren.

